

Projeto: _____

Item: _____

Qtd.: _____

Modelo: TCSB

CARRO SECA BANDEJAS

DESCRIÇÃO

Carro para apoio na área de higienização, possibilita mobilidade e secagem de bandejas plásticas utilizadas em refeitórios ou praças de alimentação entre outros.

Evita que voce necessite de pano , alcool e mao de obra para secar cada bandeja.

CARACTERÍSTICAS PRINCIPAIS

Confeccionado em aço inox com acabamento escovado;

Para bandejas 480x330x22 mm;

Formato compacto que permite passagem em lugares estreitos;

4 Rodízios galvanizado e giratórios Ø 4" sendo 2 com freio;



Aprovação: _____

Data: ____/____/____

Especificações sujeitas a mudanças sem prévio aviso. Informações atualizadas até a data desta impressão: 07-02-2023

TOPEMA COZINHAS PROFISSIONAIS INDÚSTRIA E COMÉRCIO LTDA.

www.topema.com

Av. Roberto Gordon, 171 • Diadema • S.P. • Brasil • CEP 09990-090 • Tel.: +55 (11) 2134-7400

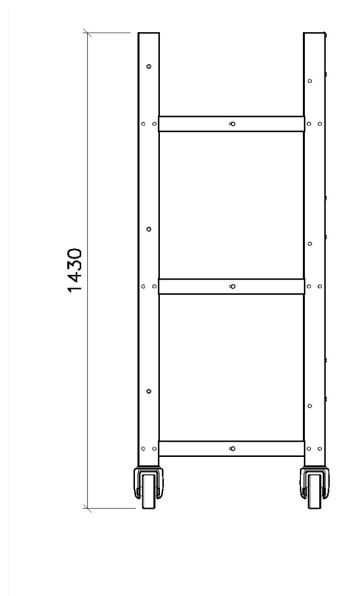
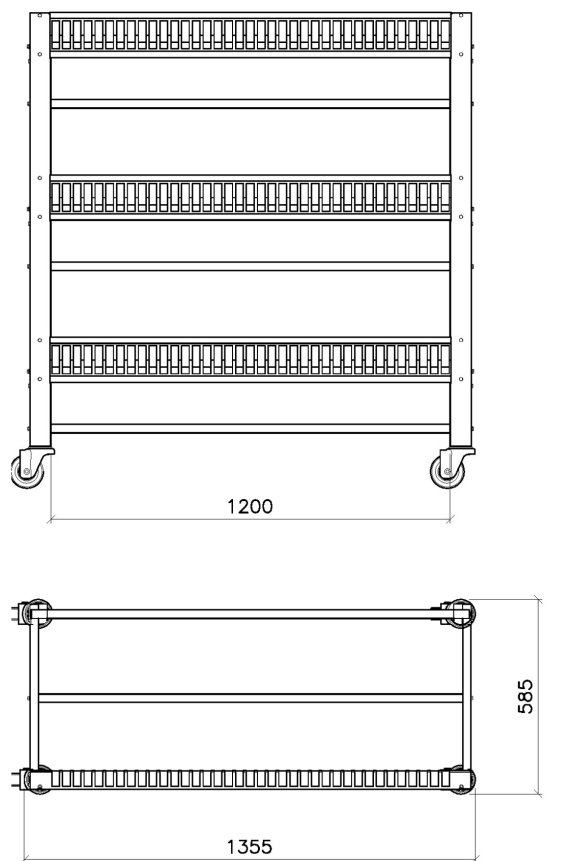

| Código | Dimensões (mm) | Capacidade |
|--------------|-------------------|--------------|
| NCCTPB0B0001 | 1355 x 585 x 1430 | 120 bandejas |

Equipamento confeccionado em chapa de aço inoxidável, sendo suas partes visíveis com acabamento do tipo escovado.

- Não acompanha bandejas.

Especificações sujeitas a mudanças sem prévio aviso. Informações atualizadas até a data desta impressão: 07-02-2023

TOPEMA COZINHAS PROFISSIONAIS INDÚSTRIA E COMÉRCIO LTDA.

www.topema.com

Av. Roberto Gordon, 171 • Diadema • S.P. • Brasil • CEP 09990-090 • Tel.: +55 (11) 2134-7400